

Preporuke za poboljšanje kvaliteta inkluzivnog odgoja i obrazovanja

Pravo, dostupnost,

integracija,

socijalizacija,

edukacija,

Podrška...





Saudin Beganović, prof.

Preporuke za poboljšanje kvaliteta inkluzivnog odgoja i obrazovanja



“Preporuke za poboljšanje kvaliteta inkluzivnog odgoja i obrazovanja” objavljene su u okviru programa “Jednakost za sve: Koalicija organizacija civilnog društva u borbi protiv diskriminacije” kroz Program grantova u okviru kojeg Udruženje roditelja građana i prijatelja za pomoć djeci i omladini sa posebnim potrebama „LEPTIR“ Bugojno provodi projekat „Govorimo o zajednici jednakih mogućnosti“. Projekat finansiraju USAID i Fond otvoreno društvo BiH.

Ova publikacija je objavljena uz podršku američkog naroda preko Američke agencije za međunarodni razvoj (USAID). Autori ove publikacije su odgovorni za njen sadržaj i stavovi koji su u njoj izneseni ne odražavaju stavove USAID-a ili Vlade Sjedinjenih Američkih Država.



USAID
OD AMERIČKOG NARODA

Open
Society Fund
Bosnia & Herzegovina



Fond
otvoreno društvo
Bosna i Hercegovina



Autor:

Saudin Beganović, prof.

Izdavač:

Udruženje roditelja, građana i prijatelja za pomoć djeci i omladini sa posebnim potrebama "Leptir"
Bugojno

Za izdavača:

Biserka Božić

Preporuke za poboljšanje kvaliteta inkluzivnog odgoja i obrazovanja

Lektura:

Senada Milanović, prof.

DTP:

Saudin Beganović, prof.

Štampa:

"Grafika" Bugojno

Tiraž:

100 primjeraka

Mjesto i godina izdavanja:

Bugojno, 2017. godina

CIP - Katalogizacija u publikaciji
Nacionalna i univerzitetska biblioteka Bosne i
Hercegovine, Sarajevo

376.1-056.24/.36-053.5

BEGANOVIĆ, Saudin

Preporuke za poboljšanje kvaliteta inkluzivnog
odgoja i obrazovanja / Saudin Beganović. - Bugojno :
Udruženje roditelja, građana i prijatelja za pomoć djeci i
omladini s posebnim potrebama Leptir, 2017. - 29 str. :
ilustr. ; 30 cm

Bibliografija: str. 29 ; bibliografske i druge bilješke uz
tekst.

ISBN 978-9958-827-05-1

COBISS.BH-ID [24322310](#)



Poštovani,

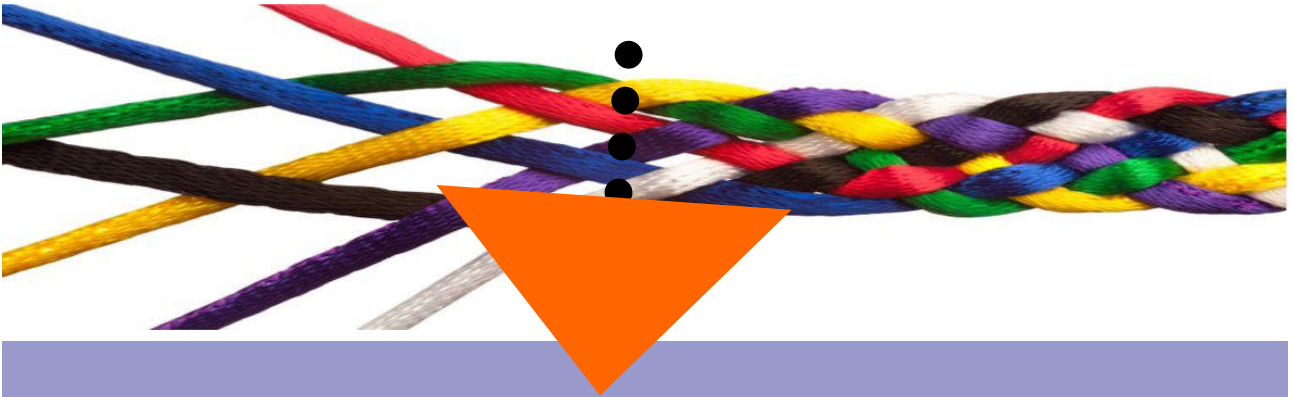

pred Vama se nalaze opće **“Preporuke za poboljšanje kvaliteta inkluzivnog odgoja i obrazovanja”**.

One su objavljene u okviru projekta „Govorimo o zajednici jednakih mogućnosti“ kojeg implementira Udruženje “Leptir” Bugojno. Cilj projekta „Govorimo o zajednici jednakih mogućnosti“ je stvaranje uslova za izgradnju zajednice jednakih mogućnosti za osobe sa invaliditetom uklanjanjem barijera koje ih sprječavaju za jednako učešće u društvu i poštivanje njihovih prava.

Preporuke su nastale kao rezultat održanih treninga za nastavnike, asistente u nastavi i roditelje djece s poteškoćama u razvoju, te realizacije okruglog stola na temu “Smjernice za kvalitetnije inkluzivno obrazovanje”. Tokom realizacije ovih aktivnosti predstavnici školske i šire društvene zajednice (institucije sistema) su markirali različite potrebe i pristupe za kvalitetniju podršku djeci i mladima s posebnim potrebama, te na osnovu toga jasno izdiferencirali opće preporuke za kvalitetnije provođenje inkluzije i inkluzivne edukacije na području općine Bugojno i šire.

“Preporuke za poboljšanje kvaliteta inkluzivnog odgoja i obrazovanja” se tiču efikasnijeg načina uključivanja asistenata u nastavi i provođenja asistencije uopće. U preporukama su izdiferencirane i precizirane uloge i odgovornosti asistenta i nastavnika u radu sa djecom s posebnim potrebama. Također, za odgajatelje su date opće preporuke za kvalitetnije provođenje inkluzije i inkluzivne edukacije u školama i vrtićima. U ovim preporukama je posvećena i pažnja roditeljima djece s posebnim potrebama, te su sa njihove tačke gledišta date preporuke za poboljšanje kvaliteta inkluzivnog obrazovanja. U posljednjem dijelu ove publikacije date su opće preporuke za ministarstva i institucije sistema u zajednici.

Nadamo se da će članovima školske, ali i šire društvene zajednice, ove Preporuke biti od koristi u cilju daljnjeg razvoja i poboljšanja kvaliteta inkluzije i inkluzivne edukacije na području općine Bugojno i Srednjobosanskog kantona.

***Niko nije učinio veću grešku od osobe koja nije poduzela ništa
zato što je mogla da učini malo!***
Edmund Burke



Šta je inkluzivno obrazovanje?

Smisao inkluzivnog obrazovanja jeste povećanje dostupnosti obrazovanja svakom djetetu i istovremeno stvaranje uslova za kvalitetno obrazovanje u skladu sa potrebama i sposobnostima djeteta. Stoga, obrazovanje koje je zasnovano na pravu djeteta da ima nesmetan pristup obrazovanju koje je fokusirano na njega i njegove specifične potrebe u stručnoj literaturi se naziva inkluzivno obrazovanje.¹

U inkluzivnoj nastavi prihvaćena su i optimalno uključena djeca s poteškoćama u razvoju, bez obzira na njihovu psiho-fizičku razvijenost (daroviti i prosječni učenici, djeca sa smetnjama u učenju, djeca sa invaliditetom i sl.), rasnu, etničku, lingvističku ili bilo koju drugu pripadnost i određenje.²

Pretpostavke o inkluziji navedene u Uneskovom priručniku "Posebne potrebe u učionici".³

Pretpostavka 1.

Svako dijete može naići na poteškoće u školi.

Pretpostavka 2.

Takve poteškoće mogu ukazati na način na koji možemo usavršiti naše podučavanje.

(I nastavnici mogu izazvati teškoće, ali ih mogu i izbjeći. Mi moramo učiti kako da im pomognemo u prevladavanju tih poteškoća.)

Pretpostavka 3.

Ova poboljšanja vode boljim uslovima učenja za sve učenike.

Promjene načinjene zbog djeteta koje ima problem koristit će svima i sredstvo su poboljšanja ukupnih okolnosti.

Pretpostavka 4.

Podrška bi trebala biti prisutna kao pokušaj nastavnika da poboljša svoju praksu.

U kontekstu ovih smjernica, inkluzija se prije svega odnosi na uključivanje djece sa smetnjama u razvoju u redovni sistem osnovnog obrazovanja uz podršku stručnog osoblja. Cilj inkluzivnog obrazovanja je uklanjanje svih vidova barijera i diskriminacije, koje bi se odnosile na pol, nacionalnu pripadnost, vjersko i socio-ekonomsko porijeklo, sposobnosti, zdravstveno stanje ili bilo koje drugo lično svojstvo pojedinca, kao i omogućavanje društvene povezanosti.

¹ Neophodno je napraviti distinkciju pojama integracije od pojma inkluzije: integracija podrazumijeva da učenik biva uključen u postojeći sistem obrazovanja, ali bez prilagođavanja učeniku i njegovim potrebama. U tom slučaju učenik se najviše oslanja na svoje sposobnosti snalaženja, na svoju upornost i pomoć roditelja.

² Petković, V. (2009). Škola u inkluzivnom kontekstu. Samobor: Norma. Str.6.

³ Saleh, L. (1993). Special needs in classroom. Paris: UNESCO.

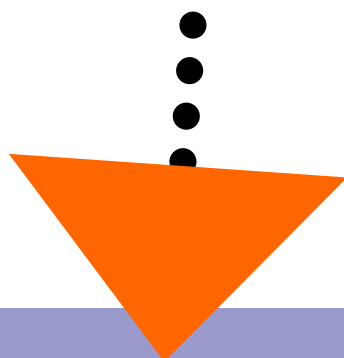

Inkluzija je kontinuirani proces koji se mora posmatrati kao neprestano traženje adekvatnijih načina reagovanja na različitost. Inkluzija podrazumijeva prepoznavanje i uklanjanju prepreka. Ona podrazumijeva prikupljanje, sređivanje i evaluaciju informacija iz širokog spektra izvora, kako bi se planiralo poboljšanje kulture, politike i prakse.

Inkluzija podrazumijeva prisustvo, participaciju i postignuća svih učenika. „Prisustvo“ se odnosi na to gdje djeca uče i koliko pouzdano i uredno pohađaju školu; „participacija“ se odnosi na kvalitet njihovih iskustava u školi i stoga mora da obuhvati i to kako učenici vide sami sebe; a „postignuće“ označava rezultate učenja kroz nastavni plan i program, a ne samo provjeru znanja ili ispitne rezultate.



Inkluzija stavlja poseban akcenat na one grupe učenika za koje postoji rizik od marginalizacije, isključenosti ili postizanja slabijih rezultata. To ukazuje na moralnu odgovornost da se obezbijedi da te grupe, koje su prema statističkim podacima u većem „riziku“, budu praćene i da se, gdje je to potrebno, poduzmu koraci kako bi se obezbijedilo njihovo prisustvo, participacija i postignuće u obrazovnom sistemu.⁴

Sistem obrazovanja usmjeren na povećanje inkluzivnosti bi trebao da u znatnoj mjeri poveća dostupnost i kvalitet obrazovanja za djecu iz socijalno nestimulativnih sredina (romske, siromašne, seoske, raseljene), djece i odraslih sa smetnjama u razvoju i invaliditetom, djece sa teškoćama u učenju, prije svega u okviru redovnog sistema obrazovanja.

⁴ *Inkluzija između želje i mogućnosti. (2011). Novi Sad: Pokrajinski ombudsman Autonomne Pokrajine Vojvodine. Str.3.*



Ljudsko pravo: svako dijete ima pravo na obrazovanje i mora mu se pružiti šansa da postigne i održi prihvatljiv nivo učenja koji obezbjeđuje društvenu uključenost, napredovanje, osamostaljivanje i samopoštovanje.

- Svako dijete ima pravo na obrazovanje. Određene grupe djece ili mladih su posebno osjetljive ili ugroženi, što je najčešće posljedica isključivanja, diskriminacije ili teških i nepredviđenih životnih okolnosti, pa je potrebno obezbijediti dodatnu podršku sistema. Ne postoji prihvatljiv i sveobuhvatan način zakonskog definisanja društveno osjetljive grupe, odnosno pravljenje konačne liste zato što je društvena osjetljivost promjenjiva kategorija.

Shema br.1. Inkluzivno obrazovanje

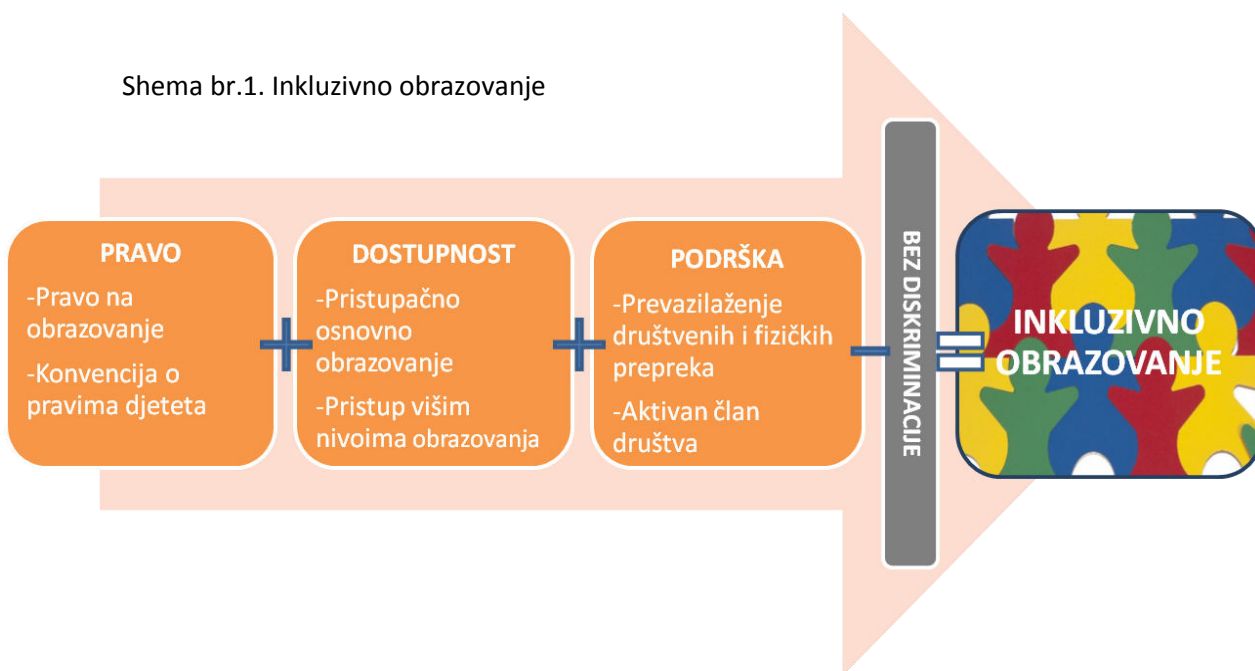

- *Dostupnost:* obezbjeđivanje pristupačnog obaveznog osnovnog obrazovanja i pristupa višim nivoima obrazovanja za svako dijete. Ovaj pojam obuhvata zakonsku dostupnost, dostupnost fizičkog okruženja, ekonomsku i administrativnu dostupnost, kao i informacijsku i socijalno-kulturnu dostupnost.
- Diskriminacija je svako neopravdano pravljenje razlike, isključivanje ili ograničavanje djeteta ili osobe zbog određene karakteristike (ličnog svojstva) koje posjeduje, kao što su spol, rod, nacionalna pripadnost, vjersko opredjeljenje, invaliditet ili smetnja u razvoju, zdravstveno stanje i tako dalje. Diskriminacija je nedozvoljeno ponašanje.
- Obezbeđivanje potrebne (dodatne) podrške: poduzimanje svih potrebnih mjera koje obezbjeđuju djeci iz društveno osjetljivih grupa nesmetano obavljanje svakodnevnih životnih aktivnosti važnih za djetetovu uključenost, napredovanje, osamostaljivanje i ostvarivanje prava. To znači da je potrebno obezbijediti načine za prevazilaženje fizičkih i društvenih prepreka, koje u najvećoj mjeri onemogućavaju djecu iz osjetljivih grupa da budu aktivni učesnici života zajednice.

Inkluzivno obrazovanje podrazumijeva jednako pravo i dostupnost odgojno-obrazovnog sistema za svako dijete bez diskriminacije, a uz obezbjeđivanje potrebne podrške u skladu sa potrebama i individualnim načinom funkcionisanja djeteta.



Roditelji nezaobilazan partner i podrška u provođenju inkluzivnog obrazovanja u školi

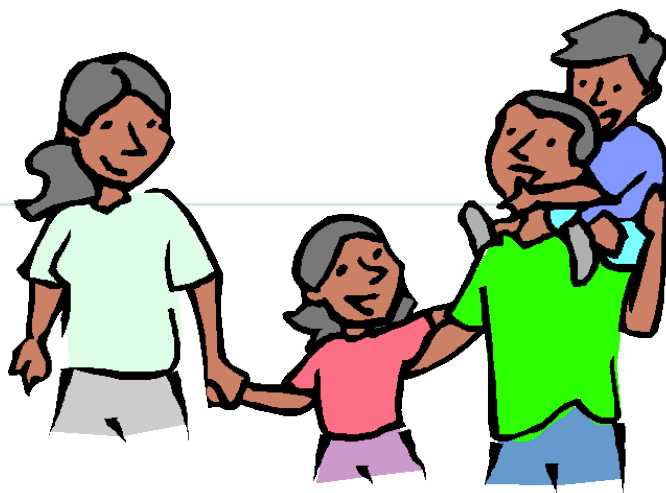

Participacija podrazumijeva aktivno učestvovanje roditelja u planiranju i sprovođenju obrazovne podrške djetetu u cilju unapređenja obrazovnih ishoda djeteta, njegovog osnaživanja i osamostaljivanja.

- Ne postoji osoba koja bolje poznaje dijete od roditelja.
- Aktivno učešće roditelja djece sa poteškoćama u razvoju i djece iz socijalno nestimulativnih sredina je definisano Zakonom o osnovnom obrazovanju i pratećim podzakonskim aktima, što znači da je obavezujuće i za nas i za roditelje.
- Važno je znati da nemaju svi roditelji/staratelji iste mogućnosti i prilike da aktivno učestvuju u obrazovanju svog djeteta. Ključno je da razumijemo i dobro poznajemo situaciju i okolnosti u kojima dijete i porodica žive i u skladu sa tim planiramo saradnju i podršku.
- Sastanke sa roditeljima unaprijed planiramo i organizujemo vodeći računa o raspoloživom vremenu, mogućnostima učešća svih koji treba da prisustvuju sastanku, temama sastanka, trajanju i adekvatnim prostorijama, načinu komunikacije, kao i o bilježenju dogovora sa sastanka i kasnije prosljeđivanju svima koji su učestvovali.
- Povjerljivost informacija i zaštita privatnosti djeteta i porodice je od izuzetnog značaja. Informacije o djetetu možemo dijeliti sa drugim osobama samo ako imamo pisanu saglasnost roditelja/staratelja ili ako je to u najboljem interesu djeteta. Najbolji interes djeteta mora uvijek da bude u skladu sa pravima djeteta, odnosno važno je da se pri procjeni najboljeg interesa rukovodimo time da ne narušimo prava djeteta.
- Važno je dobro znati koje su nam informacije o djetetu potrebne, na koji način ćemo doći do njih i koje informacije mogu roditelji/staratelji da nam obezbijede.
- Obrasci za izradu individualnog edukacijskog plana (IEP-a) su nam vodič za oblasti i pitanja koje želimo da postavimo o djetetu.
- Roditelj/staratelj djeteta je saradnik i partner u procesu planiranja i obezbjeđivanja podrške djetetu u obrazovnom procesu.



Obrazovne ustanove imaju zakonsku obavezu da uključe roditelje u proces planiranja i obezbjeđivanja podrške, a razlozi su mnogobrojni:

- Roditelji najbolje poznaju svoje dijete. Stručnjaci mogu da budu dobro upoznati sa vrstom smetnje koju dijete ima, da poznaju simptome ili način funkcionisanja u nastavnim i vannastavnim aktivnostima u obrazovnoj ustanovi, ali ne mogu da poznaju svakodnevno funkcionisanje djeteta bolje od roditelja. Svako dijete je priča za sebe. Možda roditelji ne znaju uvijek da objasne na koji način dijete napreduje, uči, komunicira. A možda i mi ne postavljamo pitanja na razumljiv i dostupan način. Naravno, postoje razlike u tome kako roditelji i nastavnici „vide“ dijete, jer se dijete ponaša drugačije u različitim situacijama, lakše ili teže stupa u komunikaciju sa djecom i odraslima, brže ili sporije uči, slobodnije je ili zatvorenije u zavisnosti od situacije i okolnosti. Upravo zbog različitih informacija koje imaju o djetetu i različitih viđenja djetetovog uključivanja i napredovanja, saradnja između nastavnika/ca i roditelja je ključna.⁵

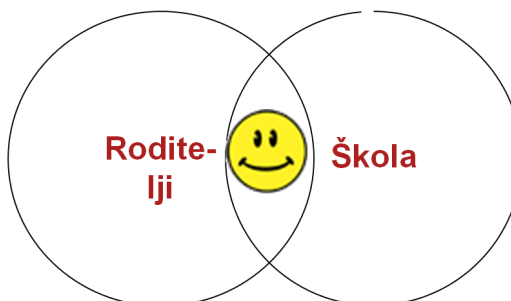

U partnerskom odnosu inkluzivna škola poštuje potrebe roditelja/djeteta poštujući se međusobno.

- Svrha partnerstva je bolje planiranje i obezbjeđivanje podrške djetetu tako da odgovara njegovim/njenim individualnim potrebama i načinom funkcionisanja.
- Kroz aktivno učestvovanje, roditelji postaju osnaženiji i bolje informisani što vodi tome da prelaze iz pasivne uloge primaoca pomoći u aktivnu ulogu učestvovanja u ostvarivanju prava svog djeteta. Na taj način se osjećaju uvažanim što je osnova za razvijanje povjerenja, a samim time i partnerskog odnosa.

Koristi za roditelje

- Roditelji koji posjećuju školu učestvuju u aktivnostima i vode aktivnosti razvit će vlastite osjećaje pripadnosti programu.
- Naučit će da posmatraju svoju djecu u odnosu prema drugima, te će bolje razumjeti razvoj djeteta.
- Upoznat će i poštovat će tim stručnih saradnika i odgajatelja.
- Naučit će koje je aktivnosti zabavno uraditi kod kuće.
- Upoznat će prijatelje svoje djece.
- Razvit će dugotrajnije prijateljstvo sa drugim roditeljima.
- Bit će u mogućnosti ojačati proces učenja i u kući.

⁵ Janjić, B., Milojević, N., Lazarević, S. (2013). *Primena i unapređenje inkluzivnog obrazovanja u Srbiji: priručnik za zaposlene u vrtićima i školama*. Beograd. Udruženje studenata sa hendikepom. Str. 21.



SWOT analiza-instrument za procjenu poboljšanja kvalitete inkluzivnog obrazovanja u školskim zajednicama

Da bismo imali jasniju sliku i pregled stepena kvaliteta provođenja inkluzivnog obrazovanja u školskoj i široj društvenoj zajednici, neophodno je bilo uraditi **SWOT analizu** sa članovima školske zajednice na području općine Bugojno. SWOT analiza je rađena sa nastavnim osobljem, roditeljima djece s posebnim potrebama, te asistentima i volonterima koji su angažirani u školama da rade sa ovom populacijom učenika.

Za svaki konkretan slučaj koji škola rješava i za koji želi napraviti određeni plan djelovanja, neophodno je prethodno sagledati stvarnu situaciju, što je moguće učiniti kroz SWOT analizu, koja omogućava prepoznavanje unutarašnjih prednosti i slabosti, kao i vanjskih mogućnosti i prijetnji jedne organizacije ali i više organizacija ukoliko se radi izrada nekog strateškog dokumenta na nivou lokalne zajednice i slično.

SWOT analiza je jedan od instrumenata koja služi u kreiranju strateških dokumenata škole, koji imaju za cilj poboljšanje kvaliteta inkluzivnog obrazovanja u školskim zajednicama. Neki od tih dokumenata su: inkluzivni školski razvojni plan ili akcioni plan škole koji je dio razvojnog plana škole. Također, ova analiza se može koristiti u iste svrhe za izradu stateških razvojnih dokumenata jedne institucije, organizacije ili udruženja. SWOT je instrument koji se koristi za analizu i procjenu trenutnog stanja jedne organizacije. Ovo je metoda koja kroz 4 faktora nastoji prikazati snage, slabosti, prilike i prijetnje organizacije u odnosu na problem koji se želi riješiti. Međutim, treba uzeti u obzir da se radi o subjektivnoj metodi.

Shema br.2. SWOT analiza





Svaka školska zajednica mora voditi računa o unutrašnjem i vanjskom okruženju. U tom se kontekstu ova analiza može razumjeti kao prikaz unutrašnjih snaga i slabosti organizacije i vanjskih prilika i prijetnji s kojima se ta organizacija suočava, kada je riječ o inkluzivnom obrazovanju. SWOT analiza predstavlja metodu koja omogućava uspostavljanje ravnoteže između internih sposobnosti i eksternih mogućnosti. Ona je skup kvalitativnih analitičkih metoda kojima se upoređuju vlastite snage i slabosti sa mogućnostima i opasnostima iz okruženja (šira društvena zajednica).⁶

Shema br.3. SWOT analiza-interni i eksterni elementi

SWOT ANALIZA	POMAŽU ostvarenju plana	ODMAŽU ostvarenju plana
INTERNI (atributi školske zajednice, organizacije)	PREDNOSTI (Strengths)	SLABOSTI (Weaknesses)
EKSTERNI (atributi okoline)	MOGUĆNOSTI (Opportunities)	PRIJETNJE (Threats)

U okviru programa **“Jednakost za sve: Koalicija organizacija civilnog društva u borbi protiv diskriminacije”** kroz Program grantova u okviru kojeg **Udruženje roditelja građana i prijatelja za pomoć djeci i omladini sa posebnim potrebama „LEPTIR“** Bugojno provodi projekat **„Govorimo o zajednici jednakih mogućnosti“**, realizirani su treninzi za nastavnike u školama, asistente u nastavi, roditeljima djece s poteškoćama u razvoju.

Na ovim treninzima su učesnici, svako iz svoje percepcije, korištenjem instrumenta SWOT analiza i ankete na temu **INKLUZIVNO OBRAZOVANJE – PERSPEKTIVA I DILEME** izdiferencirali opće preporuke za kvalitetniji način uključivanja asistenta u nastavi i provođenje asistencije direktno u nastavi, kvalitetnije pružanje odgojno-obrazovne podrške od strane nastavnika i roditelja u cilju poboljšanja provođenja inkluzije i inkluzivne edukacije u školi.

Također, na okruglom stolu su predstavnici šire društvene zajednice (institucije u zajednici) izdiferencirali opće strateške pristupe i dali preporuke za kvalitetnije provođenje inkluzije i inkluzivne edukacije na području općine Bugojno. Ove preporuke sa okruglog stola su integrirane u opće preporuke poboljšanja kvaliteta inkluzivnog odgoja i obrazovanja.



⁶ Beganović, S., Bujanović, J., Galić, N., Kulašin, R., Mehić, E., Osmanagić, I. (2009). *Osnovno pravo na obrazovanje: priručnik za nastavnike, pedagoge i direktore*. Sarajevo: Save the Children Norway Regionalni ured za JI Europu. Str. 113.



Anketa na temu inkluzivno obrazovanje-perspektiva i dileme

Anketu su popunjavali asistenti u nastavi, roditelji djece s poteškoćama u razvoju i nastavnici sa područja općine Bugojno. Ista se sastojala od 3 pitanja. Rezultati iste su izdiferencirani po pitanjima, te su učesnici treninga istakli sljedeće:

ČEGA SE NAJVIŠE PLAŠIM U PODUČAVANJU /ASISTENCIJI DJECE S POTEŠKOĆAMA U RAZVOJU?

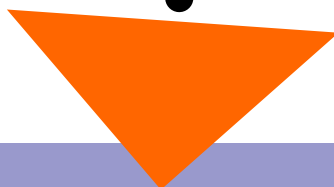

- Strah da ne povrijedim dijete sa poteškoćama u razvoju (fizički, psihički, emocionalno, verbalno ili bilo kom drugom pogledu ...).
- Strah od nedovoljnog poznavanja učenika (njegove specifične potrebe, poteškoće...).
- Strah od toga kako drugi učenici, roditelji i nastavnici prihvataju učenika s poteškoćama u razvoju (da li se odnosimo prema njima na human naćn, da li će biti ostavljen na „pola puta” u školovanju, da li će imati ikad zaposlenja i slično).
- Strah koji se odnosi na naćin rada i podučavanja djece s poteškoćama u razvoju (metode, rezultati ućenja, ciljevi, oćekivanja, postignuća...).
- Kako reaguju na podučavanje,?
- Da li ću dovoljno dobro ga podučiti?
- Da li savjesno radim?
- Da li mu dovoljno pomaćem?
- Da li će prućiti otpor u radu?
- Da li je previše opterećen gradivom i planom koji sam predvićjela?
- Da ne znam šta je njegov maksimum.
- Neiskorištenost dječijeg kapaciteta i nedostatak edukacije u oblasti rada sa djecom s poteškoćama u razvoju.
- Strah od reakcije djeteta sa poteškoćama u razvoju (odbijanje, nezainteresovanost, nerazmijevanje, nemotiviranost...).
- Strah od pogrešne komunikacije (da ga ne uvrijedim, da ga ne slušam “ćujem, ne podcijenim).
- Strah od reakcije roditelja (nezadovoljstvo, neprihvatanje problema, neprihvatanje rada kod kuće, nedovoljna paćnja, nedovoljno zalaganje...).
- Strah da me ne prihvati dijete.



O ČEMU BI ŽELIO/ŽELJELA IMATI VIŠE INFORMACIJA U PODUČAVANJU/ASISTENCIJI DJECE S POTEŠKOĆAMA U RAZVOJU?

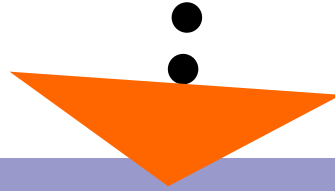

- Informacije o samoj poteškoći (sklonostima, mogućnostima, potrebama, željama, nemogućnostima, kako poteškoća utiče na dijete, kako pristupiti djetetu, kako pomoći djetetu i roditeljima i sl...)
- Informacije o provjeravanju i ocjenjivanju djece s poteškoćama u razvoju (praćenje i vrednovanje učenika...)
- Informacije o metodama rada sa djecom s poteškoćama u razvoju (kako što bolje i uspješnije podučavati, načini pristupa u učenju, očigledna sredstva, stručna literatura, suradnici, IEP-u...)
- Informacija o stanju u porodici (učešću roditelja-patricipacija, afirmaciji roditelja za rad kod kuće, razvoj roditeljskih vještina...)
- Informacija, tj. razmjena iskustava među nastavnicima (sa čim se druge kolege susreću i na koji način rješavaju određene problemske situacije kada su u pitanju djeca s poteškoćama u razvoju...)

KOJE ČETIRI STVARI ŽELIM POSTIĆI U PODUČAVANJU/ASISTENCIJI DJECE SA POTEŠKOĆAMA U RAZVOJU U ŠKOLI?

- Ljubav, empatiju, razumijevanje, sreću, zadovoljstvo, samopouzdanje, samopoštovanje, samokontrolu, socijalizaciju, toleranciju solidarnost, saradnju, povjerenje, prihvaćenost, motivaciju za rad, sigurnost, iskrenost, komunikaciju–dijalog, strpljenje, ustrajnost, optimizam, koncentraciju, samostalnost, napredak u znanju (da usvoji osnovne elemente znanja), bolja saradnja sa roditeljima.
- Uljepšati im školske dane.
- Podijeliti im svoje znanje.
- Osjetiti se boljim čovjekom.
- Da me pamte po dobrom u daljem životu.
- Da budem i JA zadovoljna rezultatima svog rada.





Rezultati SWOT analize na temu-inkluzivno obrazovanje

Tokom realizacije treninga za nastavnike, asistente u nastavi i roditelje djece s poteškoćama u razvoju korišten je instrument SWOT analiza koja kroz 4 faktora nastoji prikazati snage, slabosti, prilike i prijetnje organizacije, škole ili udruženja u odnosu na problem koji se želi riješiti. U ovom slučaju fokus je bio na nedovoljno kvalitetnom procesu provođenja inkluzije i inkluzivne edukacije u školama općine Bugojno i Srednjobosanskog kantona.

SWOT analiza –ASISTENTI U NASTAVI

SWOT ANALIZA	POMAŽU ostvarenju plana	ODMAŽU ostvarenju plana
INTERNI (atributi školske zajednice, organizacije)	PREDNOSTI (Strengths) Motiviranost, upornost, istrajnost, odgovornost, strpljivost, mladost, razumijevanje potreba korisnika, spremnost na prilagođavanje djetetu, spremnost na dodatno učenje i usavršavanje, želja za volontiranjem i pomoći djeci s poteškoćama u razvoju, empatičnost...	SLABOSTI (Weaknesses) Nedovoljne stručne kompetencije needuciranoš, neiskustvo, strah, nedostatak prakse, neznanje, loša komunikacija u školskom okruženju, nedovoljna saradnja sa nastavnim osobljem, angažiranje asistenta na druge poslove u školi (zamjena nastavnika, administrativni poslovi i sl.)...
EKSTERNI (atributi okoline)	MOGUĆNOSTI (Opportunities) Edukacije koju organiziraju Ministarstvo i NVO, podrška CMZ, CSR, Podrška lokalne zajednice i svih nivoa vlasti, roditeljske kompetencije, privatni sektor, podrška defektologa i stručnih saradnika, podrška medija, razmjena iskustva između asistenta, nastavnika i roditelja, saradnja sa roditeljima učenika tipičnog razvoja...	PRIJETNJE (Threats) Stigma, predrasude i stereotipi u društvu, nedostatak stručnog mobilnog tima u lokalnoj zajednici ili na nivou kantona, upitan kvalitet edukacije koju organizira Ministarstvo obrazovanja SBK, nepostojanje praktičnog dijela edukacije koji se treba raalizirati u udruženjima ili centrima koji rade sa djecom s poteškoćama u razvoju...





SWOT analiza –NASTAVNICI

SWOT ANALIZA	POMAŽU ostvarenju plana	ODMAŽU ostvarenju plana
INTERNI (atributi školske zajednice, organizacije)	PREDNOSTI (Strengths) Empatija, strpljenje i motiviranost nastavnika za rad u inkluzivnom odjeljenju, saradnja sa roditeljima, učenici tipičnog razvoja, sposobnost prepoznavanja onog što dijete može od strane nastavnika, postojeće stručne kompetencije nastavnika, komunikacijske sposobnosti i vještine, podrška menadžmenta škole...	SLABOSTI (Weaknesses) Nedovoljna edukacija nastavnika, postojanje fizičkih prepreka (nedostatak rampe, kosog prilaza, lifta i sl.), nepostojanje okvirnog NPP za rad sa djecom s PP, nepostojanje stručnog mobilnog tima na nivou škole, općine ili kantona, nezainteresiranost pojedinog nastavnog kadra, nepostojanje sistema motivisanja i nagrađivanja, nedovoljna angažiranost roditelja, strah, stigma i predrasude u društvu, nedostatak očiglednih sredstava, prekobrojna inkluzivna odjeljenja, zanemarivanje univerzalnih odgojnih vrijednosti, nesenzibiliziranost organa rukovođenja i upravljanja, nedovoljna saradnja svih članova školske zajednice...
EKSTERNI (atributi okoline)	MOGUĆNOSTI (Opportunities) Podrška i saradnja sa Udruženjem „Leptir“ (NVO) i Centrom “Duga”, uključenost CSR, CMZ (logoped, psiholog), podrška lokalne zajednice-općine, mogućnost revidiranja NPP od strane nastavnika (individualizacija- 30 %), podrška od strane Ministarstva obrazovanja kroz grantove (kantonalno, federalno) , osnažena i osvještana društvena zajednica, uticaj i podrška medija, međunarodni donator, privredni sektor, razvoj filantropije, edukacije od strane institucija u zajednici, NVO, ministarstva)...	PRIJETNJE (Threats) Nepostojanje okvirnog NPP za učenike s pp, te potreba izrade IEP-a, nepostojanje stručnog mobilnog tima, neadekvatne i rijetke edukacije od strane Ministarstva obrazovanja i drugih organizacija za nastavnike, roditelje, učenike i menadžment škole, potreba veće uključenosti Ministarstva obrazovanja SBK-a u praktičnoj provedbi inkluzivnog obrazovanja, nedovoljna saradnja sa CMZ, CSR... (usluge logopeda, edukatora-rehabilitatora, komisija za procjenu preostale sposobnosti pri CSR), nepostojanje granta u općini Bugojno za inkluziju...





SWOT analiza –RODITELJI DJECE S POTEŠKOĆAMA U RAZVOJU

SWOT ANALIZA	POMAŽU ostvarenju plana	ODMAŽU ostvarenju plana
INTERNI (atributi školske zajednice, organizacije)	<p>PREDNOSTI (Strengths)</p> <p>Motivacija i upornost roditelja, prihvatanje posebne potrebe kod djeteta-razbijanje stigme, dobra komunikacija sa pojedinim školama, prihvatanje učenika s posebnim potrebama od strane učenika tipičnog razvoja, iskrenost u komunikaciji nastavnik-roditelj, postojanje prilagođavanja nastavnih sadržaja i nastavnih metoda u radu sa djecom s posebnim potrebama, podrška svih članova porodice u odgoju i obrazovanju djeteta s posebnim potrebama...</p>	<p>SLABOSTI (Weaknesses)</p> <p>Problemi asistenata u nastavi (nemogućnost kontinuiranog rada asistenta sa učenicom s pp –duži period, mijenjanje asistenata godišnje, vremenska pokrivenost asistenata u nastavi, nedovoljna educiranost asistenata u oblasti inkluzivnog obrazovanja), Problemi vezani za roditelje (neprihvatanje PP djeteta, stigma u porodici, nedovoljna saradnja-partnerstvo sa nastavnicima i drugim saradnicima, izbjegavanje procjene preostale sposobnosti), slaba educiranost nastavnika iz oblasti inkluzivnog obrazovanja (neprikladni NPP), neefikasna primjena IEP-a, nedostatak stručnjaka iz oblasti edukacijske rehabilitacije, nepristupačnost škola, nedostatak besplatnih udžbenika i asistivnih tehnologija...</p>
EKSTERNI (atributi okoline)	<p>MOGUĆNOSTI (Opportunities)</p> <p>Podrške Ministarstva obrazovanja na svim nivoima vlasti, NVO-udruženja koja se ciljano bave problemom inkluzije djece s poteškoćama u razvoju, djece s posebnim potrebama ; kapaciteti roditelja učenika tipičnog razvoja, kao i roditelja iz Udruženja "Leptir", kapaciteti CMZ, CSR, usvajanje politika u oblasti invalidnosti na nivou kantona i lokalne zajednice (akcioni planovi)...</p>	<p>PRIJETNJE (Threats)</p> <p>Olako shvaćanje inkluzije i inkluzivnog obrazovanja, problem plaćanja usluga (logoped...) te dodatna finansijska opterećenja roditelja, slaba koordinacija CMZ i škola-pružanje logopedskih usluga, udaljenost CMZ (van grada), nedostatak etičkog kodeksa u radu sa djecom s poteškoćama u razvoju i njihovim roditeljima, nedovoljna podrška i razumijevanje potreba učenika s poteškoćama u razvoju od strane svih nivoa vlasti.</p>

Na osnovu dobivenih rezultata ankete i SWOT analize možemo zaključiti da je neophodno pristupiti sveobuhvatnoj procjeni stavova i mišljenja svih članova školske zajednice o stepenu kvaliteta inkluzivnog odgoja i obrazovanja, kako u školskoj tako i u široj društvenoj zajednici. Međutim, na osnovu dobivenih rezultata veoma jasno možemo definisati opće preporuke za poboljšanje kvaliteta inkluzivnog odgoja i obrazovanja. Ove preporuke mogu biti polazna osnova za izradu strateških razvojnih dokumenata na nivou škola, općine ili kantona.



Dužnosti asistenta

Asistent pruža tehničku pomoć, roditelj ukazuje na posebnosti, a stručni tim škole ili mobilni stručni tim određuje nivo i količinu podrške koju asistent pruža pojedinom učeniku. Posao asistenta u školi nije biti rehabilitator, radni terapeut ili realizator IEP-a. Od asistenta, zaduženog za učenika s teškoćama u razvoju, očekuje se da:⁷

SVAKODNEVNO:

- dolazi 10 minuta prije učenika u školu;
- učenika dočekuje vani, prihvata ga od roditelja ili organiziranog prijevoza;
- uvodi u školu, vodi učenika koji hoda uz pomoć, ili vozi u kolicima učenika koji se ne može samostalno kretati;
- priprema učenika za ulazak u učionicu (pomoć pri skidanju jakne i slično);
- u učionici učenika smješta na mjesto, priprema knjige, pribor i slično;
- pomaže pri toaletu (specifičnosti objašnjava roditelj);
- u dogovoru s učenikom, ili s učiteljem, stručnim suradnikom, zapisuje potrebno gradivo, prepisuje s ploče; važno je upisati ključne riječi, nove pojmove ili postupke u matematici, rukopisom čitkim za učenika, gramatički i pravopisno tačno;
- asistent pomaže učeniku u rukovanju priborom za geometriju ili crta umjesto učenika, također, i u likovnom priprema učeniku sav pribor, pridržava ruku učenika;
- asistent potiče učenika, usmjerava ga na nastavi - pridržava udžbenik, fiksira radne listiće ili bilježnice na podlogu;
- poslije završene nastave asistent od strane nastavnika mora biti upoznat sa planom aktivnosti za sutrašnji dan (koristiti praksu organiziranja sastanka vrste brifinga² i debrifinga);
- u saradnji sa nastavnikom dogovara se oko izrade dodatnih radnih materijala za nastavni sadržaj koji je planiran za naredni dan, a isti je predviđen IEP-om. (upute oko izrade didaktičkog materijala dobija od strane nastavnika);
- pomaže pri izvođenju praktičnih radova prema instrukciji učitelja i na molbu učenika;
- u saradnji sa nastavnikom pomaže učeniku pri obradi i usvajanju nastavnih sadržaja predviđenih IEP-om;
- pomaže pri izvođenju praktičnih radova prema instrukciji učitelja i na molbu učenika;
- za vrijeme odmora donosi užinu, odvodi učenika do toaleta ako je potrebno, premješta učenika u drugu prostoriju;
- na satu TiZO učestvuje s učenikom u aktivnostima koje učenik može obavljati, ako su aktivnosti za učenika prezahtijevne, npr. asistent će sa učenikom na strunjači u jednom uglu dvorane raditi vježbe koje će mu prethodno sugerirati fizioterapeut, pomagati kod hodanja po maloj gredi ili mu pomoći kod penjanja na švedske ljestve a sve u zavisnosti od stepena njegove poteškoće;
- na kraju nastave prati učenika do prostorije za objed, ili do defektologa, dok će neke učenike asistent pratiti do prijevoza ili roditelja koji ga vode/voze kući;
- u saradnji sa nastavnikom periodično izvještava roditelja o stanju i napretku učenika kada su u pitanju odgojno-obrazovni sadržaji.
- radi na osamostaljivanju učenika u okviru njegovih mogućnosti.

POVREMENO:

- očekuje se od asistenta praćenje učenika na izvanučioničku ili terensku nastavu (pomoć u kretanju i obavljanju praktičnih radova i sl.);
- sva podrška pruža se u mjeri u kojoj je to potrebno zavisno o sposobnostima učenika i podstiče se osamostaljivanje u okviru mogućnosti učenika.

⁷ Beganović, S. (2013). *Razvoj sistema podrške u nastavi. Bugojno: Udruženje "Leptir". Str.25.*



Preporuke za asistente i nastavnike

Asistent u nastavi je jedan od preduslova kvalitetne inkluzivne edukacije. Asistentov posao određuje stručni tim škole ili mobilni stručni tim ukoliko postoji, zavisno o potrebama učenika. U nekim slučajevima to je pomoć u: pisanju, računanju, čitanju, vježbanju, objašnjavanju, pomoć pri spremanju torbe, mobilnosti i sl.

Asistent u nastavi u radu sa djecom s poteškoćama u razvoju MOŽE:

1. biti dio tima za podršku učeniku;
2. biti privremeno ostavljen sam u učionici;
3. sa učenikom ili grupom učenika može raditi pod indirektnim nadzorom nastavnika, na način opisan u IEP-u;
4. imati specifičnu odgovornost u poučavanju i nadzoru nad učenicima, na način opisan u IEP-u, uključujući i nadziranje ponašanja učenika;
5. učestvovati u sastancima tima, vezano za određenog učenika;
6. podržavati inkluziju učenika sa posebnim potrebama u redovnu nastavu;
7. može mu biti dodijeljena uloga vođenja evidencije o učenikovim sposobnostima, koje su značajne za učenikov IEP;
8. pružati pomoć nastavniku u nadzoru za vrijeme roditeljskih sastanaka i izleta;
9. transportovati i pratiti učenike za vrijeme podučavanja u zajednici, kao što je opisano u IEP-u, a što je u skladu sa pravilnikom škole;
10. komunicirati sa roditeljima, prema uputama ovlaštene osobe iz škole, direktora ili nastavnika.

Asistent u nastavi u radu sa djecom s poteškoćama u razvoju NE MOŽE:

1. djelovati bez uputa nastavnika;
2. mijenjati nastavnika na času ili biti zadužen za čas;
3. odlučivati koji koncepti / sadržaji / vještine će se podučavati na času;
4. ne može mu biti data uloga kreiranja programa rada u nastavi;
5. prisustvovati sastancima bez nastavnika – mentora;
6. snositi isključivu odgovornost za provođenje inkluzivne edukacije učenika;
7. postavljati dijagnozu učenika, raditi evaluacije i izvještaje;
8. preuzeti odgovornost za organizovanje i nadzor raznih izleta i putovanja;
9. odvesti učenika sa časa ili iz škole bez dozvole ili znanja nastavnika – mentora,
10. po vlastitom nahođenju razgovarati sa roditeljima o pitanjima ponašanja i obrazovanja učenika.⁸

⁸ Beganović, S. (2013). *Razvoj sistema podrške u nastavi*. Bugojno: Udruženje "Leptir". Str.27.



Deset poruka učiteljima i asistentima o djeci s posebnim potrebama⁹

1. Spriječite stereotipe i negativne stavove o djeci sa invaliditetom izbjegavajući negativne riječi; umjesto „nesposoban“, „bogalj“ ili „hendikepiran“, koristite „dijete sa fizičkim ili pokretnim poteškoćama“; umjesto „vezan za kolica“, koristite „dijete koje koristi kolica“; „gluh i nijem“ postaje „dijete sa slušnim i govornim poteškoćama“; „retardiran“ postaje „dijete sa mentalnim poteškoćama“!
2. Prikažite djecu sa poteškoćama u jednakom statusu kao onu bez poteškoća!. Na primjer, učenik sa poteškoćom može poučavati mlađe dijete bez poteškoće. Djeca sa poteškoćom trebaju biti u interakciji sa djecom bez poteškoće na što više mogućih načina.
3. Dopustite djeci sa poteškoćama da sami govore i izražavaju svoje misli i osjećanja; uključite djecu sa i bez poteškoće u iste projekte i ohrabrite njihovo međusobno učešće!
4. Posmatrajte djecu i otkrijte poteškoću! Rana detekcija poteškoće je postala dio edukacije ranog djetinjstva. Što je ranije poteškoća kod djeteta otkrivena, to je efektivnija intervencija i manje teško ograničenje.
5. Navedite dijete čija je poteškoća otkrivena za ranu intervenciju!
6. Prilagodite sadržaj, materijal za učenje i učionicu potrebama djeteta sa poteškoćom! Koristite načine kao što postavljanje djeteta naprijed i pravljenje učionice pristupačnom za dijete sa fizičkim poteškoćama! Integrirajte pozitivna ideje o poteškoćama uz rad u razredu, dječju igru i druge aktivnosti!
7. Pojačajte osjetljivost roditelja, porodice i njegovatelja o posebnim potrebama djece sa poteškoćama! Razgovarajte sa roditeljima na grupnim susretima kao i na individualnim sastancima!
8. Poučite frustrirane roditelje jednostavnim načinima da se nose i upravljaju potrebama svog djeteta i pomozite im da ustraju da spriječe vrijeđanje poteškoće djeteta!
9. Vodite na način da pomažete braći, sestrama i drugim članovima porodice u savladavanju boli i frustracija!
10. Aktivno uključite roditelje djece sa poteškoćama kao aktivne članove stručnog tima u planiranju školskih i vannastavnih aktivnosti!



⁹ Prilagođeno prema: *Ten Messages for Teachers About Children with Disabilities. (1999). Education Update, UNICEF, Volume 2, Issue 4, Children with Disabilities.*



Opšti cilj asistencije je da djeci kojoj je potrebna dodatna podrška omogući potpunu i kvalitetnu uključenost u sve nastavne i vannastavne aktivnosti. Smisao asistencije je da doprinese osamostaljivanju djeteta i prestanku potrebe za asistencijom kad god je to moguće.¹⁰

Asistent i nastavnik su partneri u nastavnom procesu u kojem zajedno planiraju nastavne i vannastavne aktivnosti, dogovaraju način realizacije, vrstu i obim podrške kao i svoje uloge u realizaciji planiranih aktivnosti. Planiranjem asistencije vodimo računa da asistent i dijete s poteškoćama u razvoju ne postanu zaseban dio odjeljenja. U tom slučaju mi se udaljavamo od onoga što podrazumijevaju osnovni principi inkluzivnog obrazovanja.

Podrška u obrazovanju

1. Preporuke za prilagođavanja metoda, materijala i učila (mjere individualizacije)¹¹

Predavanje -uvođenje nove lekcije

- osigurati vizuelna pomagala, velika slova, filmove, šeme, grafičke prikaze
- dozvoliti učeniku da snimi lekcije kako bi ih pregledo kasnije
- organizirati nastavni proces na način koji potencira više čula (vizuelno, auditorno i kinestetičko), uz korištenje adekvatnog materijala za učenje (npr. slike, poster, papir u boji, plastelin, drveni predmeti i sl.)
- ponoviti uputstva učeniku pošto su ista data odjeljenju na način da tražite od učenika/ce da ih ponovi i objasni nastavniku
- napisati ključne stavke na tabli ili dati odgovarajući pregled lekcije sa glavnim pojmovima (npr. unaprijed isprintan pregled lekcije)
- tražiti od učenika da pismeno ili usmeno da pregled ključnih stavki
- pored usmenih dati i pismena uputstva kako bi dijete moglo da ih ponovo pogleda kasnije
- dati primjer kako bi se pomoglo učenicima, postaviti primjer tako da mogu često da ga pogledaju
- koristiti podvlačenje, isticanje za nalaženje glavnih ideja/detalja u tekstu
- dodatna prilagođavanja (npr. podijeliti učenike u parove da kontrolišu rad, obezbijediti učenika koji pomaže u učenju i sl.)

¹⁰ Akreditovani program "Podrška vaspitačima/cama i nastavnicima/ama u pravljenju i primjeni individualnih vaspitno-obrazovnih programa", Inicijativa za inkluziju VelikiMali.

¹¹ Prilagođeno i modifikovano prema materijalu za tzv. "Nacionalnu obuku" Ministarstvo prosvete, nauke i tehnološkog razvoja RS.



Davanje zadataka

- dati dodatno vrijeme za završavanje zadatka
- pojednostaviti složena uputstva
- smanjiti nivo gradiva u zadacima
- tražiti manje tačnih odgovora za završavanje (kvalitet naspram kvantiteta)
- skratiti zadatke, podijeliti rad na manje dijelove
- dozvoliti kompjuterski odštampane zadatke koje pripremi učenik ili koje je diktirao učenik, a pripremio neko drugi
- koristiti kontrolne liste, šeme, kartice za podsjećanje itd.
- smanjiti zadate domaće zadatke, posebno zadatke koji zahtijevaju puno čitanja
- dozvoliti štampana umjesto pisanih slova u izradi zadataka
- pratiti zadatke kojima učenik sam odredi svoju dinamiku (dnevna, nedjeljna, dvonedjeljna)
- organizovati da ode kući sa jasnim, konciznim uputstvima za izradu domaćih zadataka
- priznati i nagraditi usmeno učešće učenika na času
- dodatna prilagođavanja (pr. obezbijediti obuku iz vještina učenja/strategija za učenje)

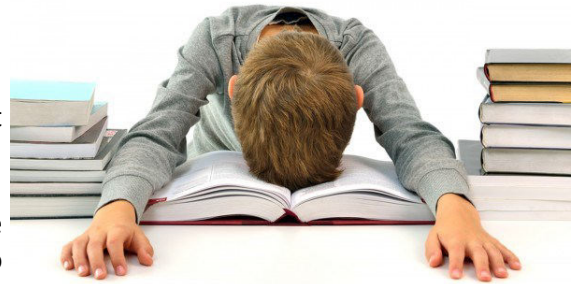

Provjera znanja

- dozvoliti kontrolne vježbe/testove sa otvorenim knjigama
- dati usmene tekstove
- dati tekstove koji se rade kod kuće
- koristiti objektivnija pitanja (npr. manje odgovora koja traže duža pisanja)
- dozvoliti učeniku da daje odgovore na pitanja iz testa na magnetofonu
- praviti česte kratke kvizove, ne duge testove
- dati dodatno vrijeme za test
- pročitati učeniku pitanja iz testa
- pisati odgovore na pitanja iz testa umjesto učenika
- izbjegavati pritisak na učenika u smislu vremena ili konkurencije
- dodatna prilagođavanja

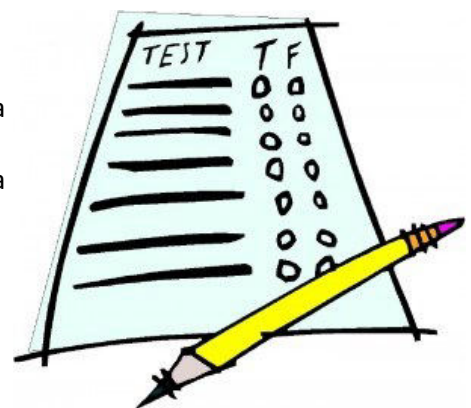



Organizacija učenja

- obezbijediti pomoć oko organizacije učenja
- odrediti jedan sistem za povezivanje bilješki i zadataka
- pripremiti unaprijed raspored učenja/zadataka sa učenikom
- napraviti sistem nagrađivanja za završavanje rada u školi i domaćih zadataka
- slati kući dnevne/nedeljne izvještaje o napredovanju
- dodatna prilagođavanja (npr. odrediti jednog učenika koji će pomagati oko domaćih zadataka)
- staviti učenika blizu nastavnika
- staviti učenika blizu pozitivnog uzora
- stajati blizu učenika prilikom davanja uputstva ili predavanja lekcija
- izbjegavati stimulacije koje odvlače pažnju (npr. rashladni sistem, oblasti gustog saobraćaja)
- organizovati više radnih grupa u prostoriji
- dodatna prilagođavanja

Ponašanje

- pojednostaviti pravila u učionici tako da su jasna i dostupna za podsjećanje
- koristiti mjerače vremena za olakšavanje završavanja zadataka
- odrediti prelazna/slobodna vremena (npr. odmori, prelaz sa časa na čas)
- pohvaliti određena ponašanja
- koristiti strategije za samokontrolu
- date posebne privilegije/pozitivne podsticaje; ubrzati njihovu primjenu
- dozvoliti kratke odmore između zadataka
- podsjećati učenika da ne prekida rad na zadatku (različitim neverbalnim signalima)
- ocijeniti odgovore učenika, ne njegove greške
- sprovesti sistem upravljanja ponašanjem u učionici
- omogućiti dozvoljeno kretanje, vrijeme kada učenik nije na svom mjestu (npr. poslati ga da izvrši neku obavezu)
- ignorisati neodgovarajuće ponašanje koji nije drastično van granica dozvoljenog u učionici
- napraviti ugovor sa učenikom (i po potrebi sa odjeljenjem)
- sprovesti razumne pauze
- dodatna prilagođavanja



2. Prilagođavanje prostora i uslova u kojima se učenje odvija

Otklanjanje fizičkih prepreka i postavljanje oznaka

- postavljanje rampe
- postavljanje i ugradnja dizala ili lifta
- adaptacija toaleta
- adaptacija vrata i ulaza
- pristupačnost klupe, table i ostale školske opreme
- postavljanje rukohvata na ulazima i po hodnicima
- označavanje ivica stubišta i hodnika (žuta ili reljefna traka)
- postavljanje vizuelnih orijentira i oznaka
- svjetlosna oznaka za školsko zvono
- dodatna prilagođavanja u skladu sa specifičnostima poteškoće kod učenika

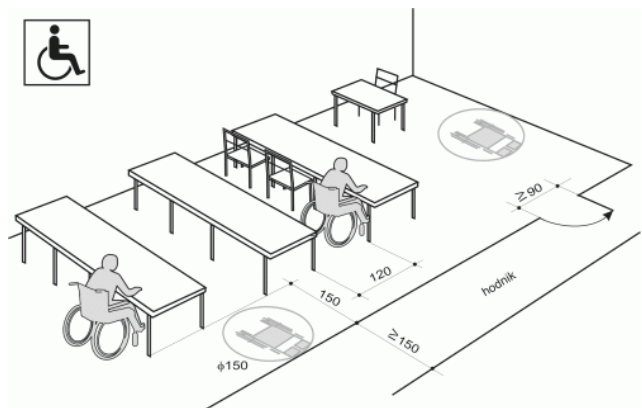

Specifično uređenje i raspored aktivnosti

- mogućnost dopunske nastave za pojedinačne oblasti ili predmete
- mogućnost dodatne nastave ili korištenja produženog boravka (npr. mentorstvo, volontiranje, konsultacije i sl.)
- organiziranje nastave u okviru istog sprata tj. lako dostupnih učionica
- mogućnost učenja na daljinu (kod kuće) ili putem interneta
- mogućnost prilagođenog dnevnog, sedmičnog ili mjesečnog rasporeda aktivnosti
- osmišljavanje asistivne tehnologije u saradnji sa stručnjacima i roditeljima (npr. postavljanje vizuelnog/slikovitog rasporeda časova i aktivnosti)
- dodatna prilagođavanja (npr. korištenje Brajevog pisma ili laptopa na času, upotreba znakovnog jezika i sl.)

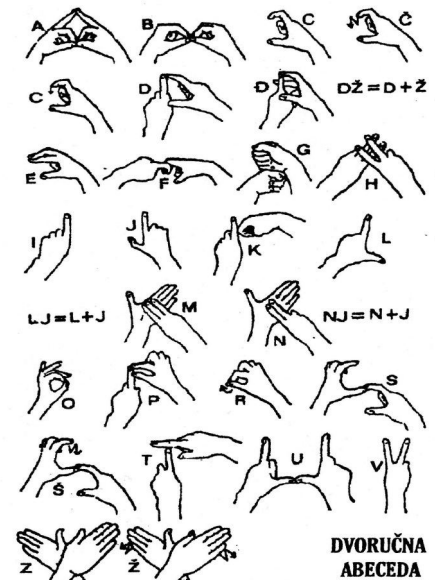



3. Modifikovanje sadržaja učenja i ishoda postignuća (izrada IEP-a)

Proširivanje sadržaja za određeni predmet ili grupe predmeta

- uvode se napredni sadržaji u okviru jednog predmeta (npr. matematika, historija, muzička kultura, maternji jezik i književnost, strani jezici sl.)
- uvode se napredniji sadržaji u okviru grupe predmeta (npr. matematika i fizika ili grupa jezičkih predmeta i sl.)

Smanjivanje obima sadržaja za određenu oblast, predmet ili grupe predmeta

- smanjuju se sadržaji i zahtjevi u okviru jedne ili više oblasti iz jednog predmeta
- smanjuje se sadržaj i zahtjevi u okviru jednog predmeta
- smanjuje se sadržaj i zahtjevi u okviru grupe predmeta
- smanjuje se sadržaj i zahtjevi u okviru većine ili svih predmeta

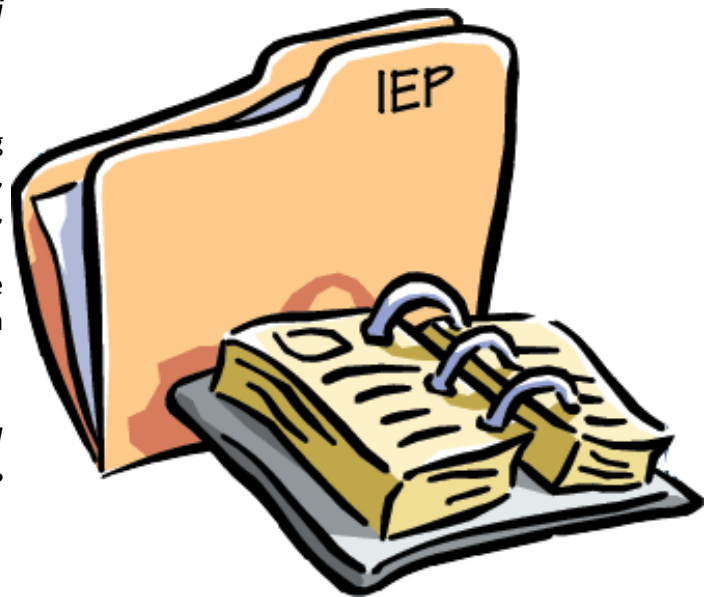

4. Ostale mjere podrške-obezbijeduju drugi (institucije sistema, lokalna zajednica, donatori, nevladine organizacije koje rade sa djecom i mladima s posebnim potrebama, roditelji i sl.) na zahtjev škole

- materijalna pomoć,
- zdravstvena pomoć
- asistivne tehnologije
- druge mjere podrške



Preporuke -**RODITELJI!**¹²

- Djeca s posebnim potrebama prije svega su djeca! I ona maju potrebu biti željena, prihvaćena i voljena.
- Dijete s posebnom potrebom nije ničija krivica. U životu neke stvari ne možemo kontrolisati, ali možemo odlučiti kako ćemo se s njima nositi.
- Ukoliko imate dijete s posebnom potrebom, vaše roditeljstvo je stresnije. Tražite pomoć! Posavjetujte se sa stručnjacima i roditeljima druge djece koji su bili u sličnoj situaciji. Iskustvo drugih može i nama i vama pomoći da svi lakše nosimo svoj teret kao dio odgovornosti.
- Razgovarajte s partnerom i porodicom o svojim osjećajima, strahovima i mislima vezanim za vaše dijete; svi osjećaju posljedice, a razgovor će pomoći međusobnom razumijevanju i boljoj podršci.
- Ne ignorišite znakove koji vas možda zabrinjavaju i ne trudite se ponašati kao da je sve u redu. Što prije reagirate i potražite pomoć, bolje su šanse za poboljšanje ishoda razvoja. Rana intervencija je vrlo važna!
- Informišite članove porodice i prijatelje o stanju, potrebi i posebnosti vašeg djeteta. Ljudi obično ne znaju kako bi pitali što ih zanima iz straha da vas ne povrijede. Ako vide da je stanje vašeg djeteta tema o kojoj se može razgovarati, otvorit ćete put za bolje i lakše prihvatanje vašeg djeteta. Najčešće nas neznanje sprečava da razumijemo i pomognemo.

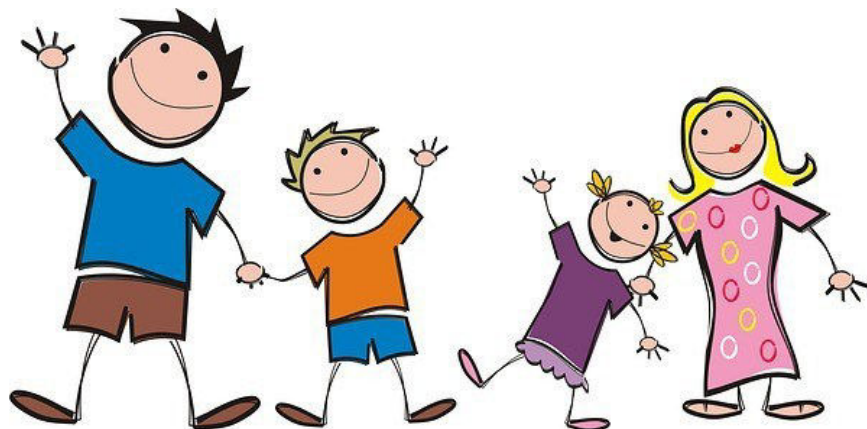

¹² Beganović, S. (2010). *Multisektoralni pristup djeci i mladima sa posebnim potrebama*. Bugojno: Udruženje "Leptir" Bugojno. Str. 54.



Preporuke -**RODITELJI!**

- Pomozite svome djetetu da ostvari svoje mogućnosti. Djeci s posebnim potrebama potrebno je više vremena i više pokušaja da ostvare ono što su naumili. Imajte strpljenja čekati da do toga dođu, ali budite spremni pomoći kada zatraže. Time će razviti samostalnost, ali i naučiti tražiti pomoć kada im je potrebna.
- Djeca obično vrlo dobro znaju procijeniti koliko i što mogu sami učiniti. Dajte im priliku da to podijele s vama. Izrazite svoje osjećaje, kako one pozitivne, tako i negativne. Time će dijete shvatiti da može izraziti svoje osjećaje i da vi to možete čuti.
- Razgovarajte s djetetom o njegovom stanju i mogućnostima. Time ćete mu dati mogućnost izražavanja vlastitih potreba i omogućiti mu uvid u realne mogućnosti.
- Maksimalno se uključite u odgoj i obrazovanje vašeg djeteta od najranije dobi, te ga uključite u obrazovni sistem počevši od vrtića. Rano uključivanje djeteta s posebnim potrebama u obrazovni sistem omogućava razvoj njegove samostalnosti, samopouzdanja, te veći stepen prihvaćanja od strane vršnjaka i okruženja uopće.
- Budite partner sa učiteljima u provođenju i ispunjavanju odgojno-obrazovnih ciljeva vašeg djeteta.
- Zapamtite, imati dijete sa posebnim potrebama je stresno, ali biti dijete sa posebnim potrebama je još stresnije i ponekad jako teško. Ohrabrite ga! Ono to zaslužuje!

Veoma je važno da sve odgovorne institucije i društvo u cjelini progovore o djeci s poteškoćama u razvoju kako bi se povećala javna svijest i prepoznao veliki broj ove djece. Ovo će dugoročno pomoći društvu da prihvati takvu djecu, umjesto da ih odbaci. Socijalne promjene mogu smanjiti "osjećaj obilježenosti" koji imaju roditelji djece s poteškoćama u razvoju, te će roditeljima biti lakše prihvatiti svoje dijete kakvo jest.¹³

Član 7., stav 2. Konvencije o pravima osoba sa invaliditetom, u dijelu *Djeca s poteškoćama u razvoju* je navedeno da u svim akcijama koje se odnose na djecu s teškoćama u razvoju prvenstveni će značaj biti pridat najboljim interesima djeteta.¹⁴

¹³ Buljan Flander, G. i Karlović, A. (2004). *Odgajam li dobro svoje dijete?: savjeti za roditelje*. Zagreb: Marko M. Str. 168.

¹⁴ Konvencija o pravima osoba sa invaliditetom. Očitano: 28.08.2017, na http://www.mhrr.gov.ba/PDF/Konvencija_bos.pdf.



Preporuke-nadležna ministarstva i institucije u zajednici

- Pokrenuti inicijative oko osnivanja regionalnih ili lokalnih stručnih mobilnih timova u sastavu (psiholog, pedagog, edukator-rehabilitator odgovarajuće specijalnosti, socijalni radnik).
- Permanentno osposobljavati nastavnike za rad sa učenicima s posebnim potrebama.
- Uključivati obučene asistente u nastavi za rad sa učenicima s posebnim potrebama. Trenutna situacija iziskuje kvalitetniju edukaciju asistenata i volontera na području SBK-a. Ova edukacija treba da bude provedena kroz teorijske module koje bi nadležno Ministarstvo obrazovanja usaglasilo sa profesionalcima iz školskih zajednica (pedagozi, psiholozi i stručnjaci iz edukacijske rehabilitacije i sl.).
- Ministarstvo bi trebalo prije početka obuke selektirati obavezne module za obuku svih asistenata u nastavi, kao i jedan izborni modul koji je u skladu sa interesovanjima asistenta i specifičnosti posebne potrebe djeteta sa kojim će raditi. Također, modul praktične obuke trebalo bi obaviti u udruženjima ili centrima koji rade sa djecom i mladima s posebnim potrebama (poteškoćama u razvoju).
- Izbjegavati praksu angažiranja asistenta u nastavi u službi obavljanja administrativnih poslova ili zamjena nastavnika usljed odsustva i sl.
- Poziciju "asistenta u nastavi" prepoznati kroz zakonski okvir u vidu Pravilnika o angažiranju asistenata u nastavi.
- Permanentno vršiti edukaciju izabranih asistenata za rad sa djecom s posebnim potrebama (ministarstva, NVO-udruženja, agencije u oblasti obrazovanja...)
- Vršiti izmjene i obogaćivati programske sadržaje, oblike, metode rada (diferencirana, bonus nastava, nastava u kući i bolnici).
- Izvršiti dodatno opremanje škola potrebnim didaktičkim i rehabilitacijskim sredstvima i pomagalicama za rad sa učenicima s posebnim potrebama.

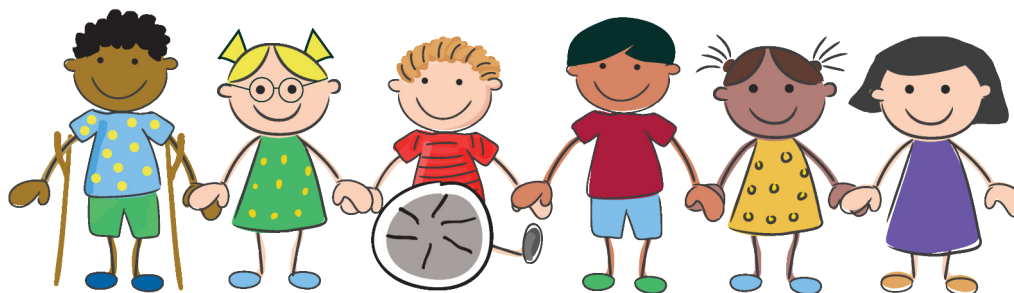



Preporuke-nadležna ministarstva i institucije u zajednici

- Osigurati poštivanje i provođenja Konvencije o pravima osoba sa invaliditetom u praksi, posebno u dijelu koji se odnosi na član. 23. a govori o pristupačnosti (arhitektonske barijere, prijevoz i sl.).
- Grant za inkluzivno obrazovanje na nivou kantona transparentno dodijeliti krajnjim korisnicima u školi (djeca i mladi s posebnim potrebama, poteškoćama u razvoju) putem javnog poziva za dostavu projekta udruženjima i centrima u saradnji sa školama.
- Kroz Pravilnik o ocjenjivanju i napredovanju odgajatelja i stručnih saradnika prepoznati i vrednovati rad i postignuća nastavnika i stručnih saradnika sa učenicima s posebnim potrebama, poteškoćama u razvoju.
- Poboljšati segment pružanja psiho-socijalne podrške roditeljima djece sa posebnim potrebama (aktivnosti za pružanje pomoći majkama i očevima, vježbe za relaksaciju i opuštanje, preventivni i intervencijski rad u okviru savjetovališta za iste, porodična psihoterapija, edukacija bračnih parova i sl.)
- Uspostaviti kvalitetniju saradnju sa centrima za mentalno zdravlje.
- Ponuditi modele rane identifikacije djece sa poteškoćama u govoru i drugim smetnjama (vrtići i sl.).
- Tokom upisa i procjene zrelosti djece za polazak u školu u Komisiju za procjenu angažirati defektologa-logopeda, koji radi pri "Domu zadržavlja", Poliklinika „ Slavko Rodić“ Bugojno.
- Poboljšati rad Komisije za procjenu preostale sposobnosti pri CSR (veoma kratak period za procjenu sposobnosti)

ISKLUČIVANJE

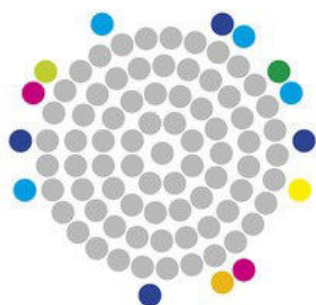

EXCLUSION

INTEGRACIJA

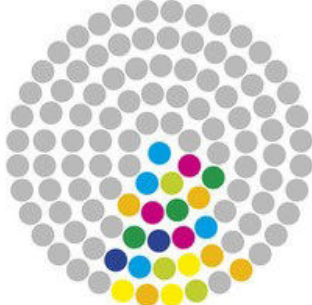

INTEGRATION

INKLUZIJA



INCLUSION



Literatura

1. Beganović, S. (2010). Multisektoralni pristup djeci i mladima sa posebnim potrebama. Bugojno: Udruženje "Leptir" Bugojno.
2. Beganović, S., Bujanović, J., Galić, N., Kulašin, R., Mehić, E., Osmanagić, I. (2009). Osnovno pravo na obrazovanje: priručnik za nastavnike, pedagoge i direktore. Sarajevo: Save the Children Norway Regionalni ured za JI Europu
3. Beganović, S. (2013). Razvoj sistema podrške u nastavi: Uvođenje asistenta u nastavi u radu sa djecom s posebnim potrebama. Bugojno: Udruženje "Leptir".
4. Begić, A., Bošnjak, M., Papa, J. (2008). Pilot projekt osobnog asistenta za osobe sa najtežom vrstom i stupnjem invaliditeta. Zagreb: UNDP u Hrvatskoj.
5. Hansen Kirsten, A. (2000). Stvaranje učionica u kojima dijete ima centralnu ulogu: 3-5 godina. Sarajevo: Centar za obrazovne inicijative Step by Step.
6. Inkluzija između želje i mogućnosti. (2011). Novi Sad: Pokrajinski ombudsman Autonomne Pokrajine Vojvodine.
7. Janjić, B., Milojević, N., Lazarević, S. (2013). Primena i unapređenje inkluzivnog obrazovanja u Srbiji: priručnik za zaposlene u vrtićima i školama. Beograd. Udruženje studenata sa hendikepom
8. Konvencija o pravima osoba sa invaliditetom. Očitano: 28.08.2017, na http://www.mhrr.gov.ba/PDF/Konvencija_bos.pdf
9. Petković, V. (2009). Škola u inkluzivnom kontekstu. Samobor: Norma.
10. Saleh, L. (1993). Special needs in classroom. Paris: UNESCO.
11. Stančić, Z. (2004). Učenici s posebnim potrebama u redovnoj osnovnoj školi. Lekenik: Ostvarenje
12. Šunkić, Z. (2004). Nastavni planovi i programi za učenike sa posebnim potrebama. Banja Luka: Ministarstvo prosvjete i kulture, Republika Srpska
13. Ten Messages for Teachers About Children with Disabilities. (1999). Education Update, UNICEF, Volume 2, Issue 4, Children with Disabilities. Očitano 10.08.2017, na <http://www.unicef.org/education/files/vol2disabileng.pdf>.
14. UNESCO. (2005). Guidelines for Inclusion: Ensuring Acces to Education for All. Paris: UNESCO.
15. Wills, M. (2004). Otkrijte stil učenja vašeg djeteta: svako dijete uči na sebi jedinstven način - ovdje je ključ za uspješno učenje za svakoga. Lekenik: Ostvarenje.
16. Why inclusion? (2010). CSIE - Centre for Studies on Inclusive Education. Očitano 22.11.2010, na <http://www.csie.org.uk/inclusion/why.shtml>.
17. www.clipart.com

Adresa:
Udruženje "Leptir" Bugojno
Ciglane I bb
70230 Bugojno
udrleptir@bih.net.ba
tel/fax: +387 30 254 084

*Preporuke za poboljšanje kvaliteta
inkluzivnog odgoja i obrazovanja*



Ne pored drugih, već zajedno!